

Parafuso Sextavado Bullcap - Inox 304 c/ Vedação EPDM Sobreposição de Telhas (Costura)

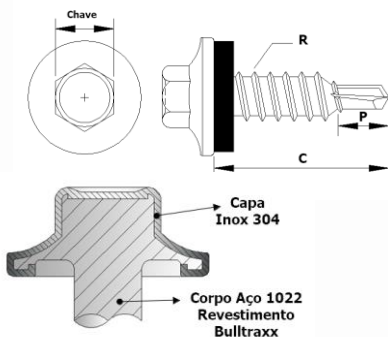

Acabamento: Bulltraxx® / Temperado, sementado e revenido

Aplicações Indicadas:

- Sobreposição de telhas (costura)
- União de chapas finas

Vantagens:

- Alto desempenho e aproveitamento
- Desenvolvido para utilização em ambientes com severos níveis corrosão externa
- Alta capacidade e velocidade de perfuração
- Sistema de arruela EPDM de alta densidade

Indicado para áreas onde há alta incidência de corrosão externa, como regiões próximas ao mar, os fixadores são confeccionados em Aço Carbono 1022 e revestidos com tratamento Bulltraxx® em todo o corpo, porém a cabeça do fixador, parte que fica mais exposta às intempéries, recebe uma proteção em Aço Inox 304, mecanicamente acoplada, prolongando a vida útil do parafuso e garantindo a segurança e durabilidade do serviço realizado. Todos estes fixadores são equipados com arruela fixa, e vedação EPDM na cabeça do mesmo, proporcionando qualidade e eficiência na vedação.

CARACTERÍSTICAS GERAIS

CODIGO	Descrição	Embalagem	Medidas (mm)			Chave	Ponta
			Ø R	C	P		
TCIE1478D0	AP 14X7/8" CAB 5/16" BULLCAP 304 C/ARR EPDM	2.500 PÇS	6,30	22,22	5,00	5/16"	1

COMPOSIÇÃO QUÍMICA DO CORPO DO PARAFUSO

Produto	Corrida	C	Mn	P (máx.)	Si	S (máx.)	Al (máx.)	Matéria Prima
BULLTRAXX®	CPCNUM2022	0,16-0,24	0,70-1,40	0,016	0,070	0,060	0,034	SAE 1022

COMPOSIÇÃO QUÍMICA ARRUELA DE EPDM

Produto	Bitola	POLIMEROS			FULIGEM	PLASTIFICANTE	MATERIAIS QUIMICOS DE ENCHIMENTO
		ETILENO	PROPILENO	DIENO			
ARRUELA EPDM	5mm X 10mm	45,70%			10%	0,045	39,8%

COMPOSIÇÃO QUÍMICA CAPA INOX 304

Produto	C	Mn	P	S	Cr	Matéria Prima
BULLCAP 304	0,08 - 0,15	0,70-1,00	Max 0,04	Max 0,03	11,50 - 13,50	AÇO INOX 304

CARACTERÍSTICAS MECÂNICAS

Parafuso #	Resistência a Tração	Resistência Cisalhamento	Torque Máximo na Instalação	Velocidade de Perfuração	Dureza	Espessura Mínima e Máxima de Perfuração
	Kg	Kg	Kg.m	(R.P.M)	HRC	mm
14-14	1.673	1.338	1.40	1000/1800	32/40.	0,70 – 2,30

Ensaio de Salt - Spray ASTM B - 117 - Acabamento Solicitado: Duraseal®

Concentração de NaCl:	5%	Valor de Ph:	6.5~7.2
Ar comprimido (Kg/cm2):	1.0 +- 0.01	Volume de névoa (ml/80cm2/h):	1.0~2.0
Temp. reservatório pressurizado (°C):	47 +- 1	Temp. reservatório de água salina (°C):	35 +- 1
Temp. de laboratório (°C):	35 +- 1	Total de horas sem alteração de superfície:	+ de 1.500 horas

Ensaio Kesternich DIN 50018 - Acabamento Solicitado: BULLTRAXX®

Temperatura da câmara (°C):	40 +- 1	Umidade da câmara:	100%
Total ciclos s/ alteração superfície:	+ de 17 ciclos	Instrumento utilizado:	Germay Erichsen

Bullfor Parafusos e Acessorios
Departamento Técnico

Unidade SP
(11) 2271-3990

Unidade PR
(41) 3204-6700